

Máquina autónoma de hielo en escamas refrigerada por aire

Rapid Freeze

1000-SCAE-404-230

Maquina hielo escama Auto-Contenida

LAS MEJORES SOLUCIONES DESDE 1912

HOWE El hielo de escamas más frío y duradero

- Enfríe y mantenga sus productos a temperatura ideal más rápido
- Utilizando el 100% de calidad de hielo, Howe le ahorra el 25% de energía, 35% de consumo de agua, y el 50% costo laboral para reponer hielo en las cámaras.



Las máquinas de escamas de hielo de congelación rápida de Howe son versátiles y marcan la pauta en lo que respecta a eficiencia de la energía, conservación del agua y vida útil más prolongada y sin problemas. Nuestras máquinas de escamas de hielo son confiables y están diseñadas para brindar una calidad excepcional de hielo, que mantiene los alimentos más fríos y frescos por más tiempo, reduciendo los gastos operativos.

Desde el área de procesamiento de los alimentos hasta la distribución, desde supermercados hasta tiendas minoristas, Howe seguramente tiene una solución que le permitirá ahorrar energía eléctrica y satisfacer sus necesidades.

AHORRO DE ENERGÍA ELÉCTRICA COMPROBADO

Una ingeniería renovada y una construcción robusta permiten una transmisión del calor excepcional. Requiere significativamente menos energía por libra. Requisitos operativos/de mantenimiento considerablemente más bajos. Consumo de agua optimizado. seco repele el calor de forma más

CALIDAD DE HIELO EXCEPCIONAL

El hielo en escamas, 100% seco y sub-enfriado contiene 4 veces más área de superficie, lo cual permite un mejor enfriamiento que dura hasta un 20% más. El hielo más rápido y uniforme. El proceso utiliza menos energía con una pérdida casi nula.

VIDA ÚTIL MÁS PROLONGADA Y SIN PROBLEMAS

El diseño innovador del evaporador utiliza la gravedad para una carga de soporte 50% más liviana. Funciona durante un tiempo de 3 a 4 veces más prolongado y sin problemas que las máquinas de la competencia. Menos problemas de reparación/mantenimiento.

COMPONENTES ESTÁNDAR PROVISTOS

- Panel de control integrado y precableado
- Sistema de control fotoeléctrico del nivel del hielo



1000-SCAE-404-230 Máquina autónoma de hielo en escamas refrigerada por aire



¡HECHO EN EE.UU.!

CAPACIDADES DE HIELO (kg)

TEMP. AIRE °C	TEMPERATURA DEL AGUA °C		
	10°	21°	32°
21°	599	516	469
28°	574	494	450
32°	527	455	418

CALIDAD Y DUREZA DEL HIELO

Un hielo de mejor calidad tiene una mayor capacidad de enfriamiento por libra que el hielo de menor calidad.

CALIDAD DEL HIELO %*	IHAF**	KWH/100 LIBRAS
100	1.00	4.59

* Ice Quality expressed as a percentage of cooling capacity of 100% 32°F ice.

** Ice Hardness Adjustment Factor used to correct kWh/100lb for ice quality.

All data given at 90°F air / 70°F water.

* ENERGY STAR® data

1000-SCAE-404-230

Unidad autónoma refrigerada por aire

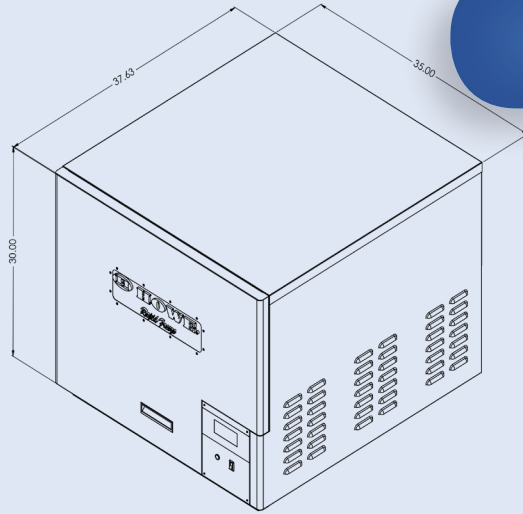
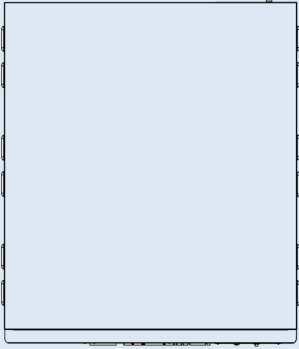

1000-SCAE on CP1500

El sistema de recipiente de almacenamiento se vende por separado.

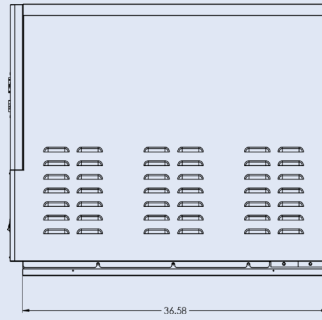
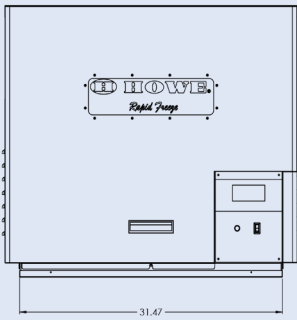
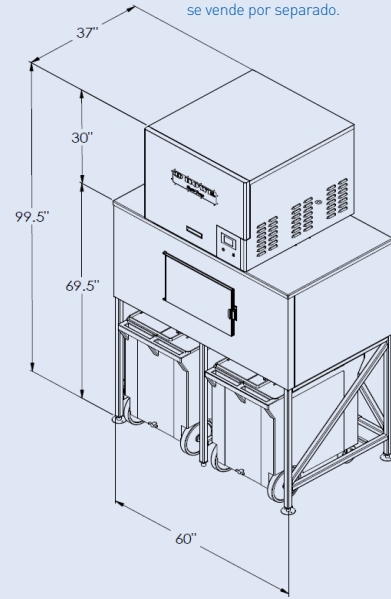

ICE FLAKER

MODELO	CAPACIDAD 24 HORAS	KWH/ 24 HRS*	CONSUMO DE AGUA 100 LBS* LITERS	MOTOR 100 LBS OF ICE HP	FLA	BOMBA 208-230/1/60 230/1/60 FLA	COMPRESOR 230/1/60 RLA	LRA	COND. FAN 230/1/60 FLA	TOTAL MÍNIMO RLA	AMPERAJE CIRCUITO	AMPERAJE
1000-SCAE-404-230	455 kg	4.59	45.42	1/20	.38	.75	7.3	56	2 x .62	8.43	19.3	20

* @ 70°/90°F (21°/32°C) based on total consumption for system.

MODELO	DIMENSIONES						PESO DE ENVÍO		AGUA GPM	AGUA	DRENAJE	CARGA OPERATIVA R-404A KG
	IN W	D	H	CM W	D	H	LBS	KG				
1000-SCAE-404-230	35	37	30	89	94	76	500	227	.10	3/8 COMP.	3/8 ID HOSE	3.4

GARANTÍA

Vea la garantía completa para más detalles.

- 1 años de garantía

PARÁMETROS OPERATIVOS

	MÍNIMO	ÓPTIMO	MÁXIMO
TEMPERATURA AMBIENTE	21°C (70°F)	21°C (70°F)	32°C (90°F)
TEMPERATURA DEL AGUA	8°C (45°F)	21°C (70°F)	32°C (90°F)
PRESIÓN DE AGUA	20 PSI	25-40 PSI	60 PSI

